

Universitat d'Alacant

Licitació de l'ocupació temporal mitjançant autorització administrativa d'una dependència situada en l'edifici Instituts Universitaris (nous) de la Universitat d'Alacant.
[2021/9745]

L'article 35 de la Llei 14/2011, d'1 de juny, de la ciència, la tecnologia i la innovació, encàrrec a les administracions públiques en l'àmbit de les seues respectives competències el foment, la valorització, la protecció i la transferència de coneixement a fi que els resultats de la investigació siguen transferits a la societat.

Al seu torn, l'apartat tercer del mateix article reconeix el paper dels parcs científics i tecnològics com a llocs estratègics per a la transferència de resultats de l'activitat d'investigació, desenvolupament i innovació als sectors productius.

La Fundació Parc Científic d'Alacant de la Comunitat Valenciana (FPCA) és una entitat constituïda per la Universitat d'Alacant, amb personalitat jurídica pròpia i plena capacitat d'obrar, amb la condició de mig propi i servei tècnic de la mateixa i que compta entre les seues finalitats i activitats, la promoció i transmissió del coneixement científic i tecnològic, així com afavorir el desenvolupament econòmic.

Amb data 31 de juliol de 2013, la Universitat d'Alacant i la Fundació Parc Científic d'Alacant de la Comunitat Valenciana van signar un acord de col·laboració en el qual van pactar formalitzar l'instrument jurídic que corresponguera per a facilitar l'ús i explotació mitjançant contraprestació d'algunes dependències de titularitat de la Universitat d'Alacant. A tal fi, el Consell de Govern de la Universitat d'Alacant, en data de 23 de març de 2015, va aprovar un encàrrec de gestió a la Fundació Parc Científic, a la qual es van realitzar diferents addendes en el Consell de Govern de 20 de gener de 2016, 20 de juliol de 2018 i 29 de juliol de 2021.

1. Objecte de la convocatòria

L'objecte de la present convocatòria és l'adjudicació de l'ocupació temporal mitjançant autorització administrativa d'una dependència situada en l'edifici Instituts Universitaris (nous) de la Universitat d'Alacant, amb les característiques que s'inclouen en l'annex 1 d'aquesta convocatòria i en la següent taula:

Espai	Superfície (m ²)	Dimensions (profunditat / ample / altura) (m)	Observacions
Codis SIGUA: 0204PB064 0204PB075	97,86 m ²	(15/5,59-6,85 /3,25)	L'amplària varia entre 5,59 m –la part més estreta– fins a 6,85 m –la més ampla.

2. Entitat adjudicadora

Organisme: Universitat d'Alacant

Per a l'obtenció de documentació i informació addicional sobre l'objecte i característiques de la convocatòria:

- Dependència: Fundació Parc Científic d'Alacant
- Domicili: ctra. de Sant Vicent, s/n
- Localitat i codi postal: 03690 Alacant
- Telèfon: 965 909 310
- Correu electrònic: parc@ua.es

3. Procediment i forma d'adjudicació

Concurs públic d'acord amb la Llei 14/2003, de 10 d'abril, de patrimoni de la Generalitat Valenciana.

4. Termini de cessió

L'autorització tindrà un període de duració de dos anys, susceptible de pròrroga per una anualitat fins a un màxim de dos, per la qual cosa el termini màxim no podrà excedir de quatre anys.

Universidad de Alicante

Licitación de la ocupación temporal mediante autorización administrativa de una dependencia ubicada en el edificio Institutos Universitarios (nuevos) de la Universidad de Alicante. [2021/9745]

El artículo 35 de la Ley 14/2011, de 1 de junio, de la ciencia, la tecnología y la innovación, encomienda a las administraciones públicas en el ámbito de sus respectivas competencias el fomento, la valorización, la protección y la transferencia de conocimiento con el objeto de que los resultados de la investigación sean transferidos a la sociedad.

A su vez, el apartado tercero del mismo artículo reconoce el papel de los parques científicos y tecnológicos como lugares estratégicos para la transferencia de resultados de la actividad de investigación, desarrollo e innovación a los sectores productivos.

La Fundación Parque Científico de Alicante de la Comunitat Valenciana (FPCA) es una entidad constituída por la Universidad de Alicante, con personalidad jurídica propia y plena capacidad de obrar, con la condición de medio propio y servicio técnico de la misma y que cuenta entre sus fines y actividades, la promoción y transmisión del conocimiento científico y tecnológico, así como favorecer el desarrollo económico.

Con fecha 31 de julio de 2013, la Universidad de Alicante y la Fundación Parque Científico de Alicante de la Comunitat Valenciana firmaron un acuerdo de colaboración en el que pactaron formalizar el instrumento jurídico que correspondiera para facilitar el uso y explotación mediante contraprestación de algunas dependencias de titularidad de la Universidad de Alicante. A tal fin, el Consejo de Gobierno de la Universidad de Alicante, en fecha de 23 de marzo de 2015, aprobó una encomienda de gestión a la Fundación Parque Científico, a la que se realizaron diferentes adendas en el Consejo de Gobierno de 20 de enero de 2016, 20 de julio de 2018 y 29 de julio de 2021.

1. Objeto de la convocatoria

El objeto de la presente convocatoria es la adjudicación de la ocupación temporal mediante autorización administrativa de una dependencia ubicada en el edificio Institutos Universitarios (nuevos) de la Universidad de Alicante, con las características que se incluyen en el anexo 1 de esta convocatoria y en la siguiente tabla:

Espacio	Superficie (m ²)	Dimensiones (profundidad / ancho / altura) (m)	Observaciones
Códigos SIGUA: 0204PB064 0204PB075	97,86 m ²	(15/5,59-6,85 /3,25)	La anchura varia entre 5,59 m –la parte más estrecha– hasta 6,85 m –la más ancha.

2. Entidad adjudicadora

Organismo: Universidad de Alicante

Para la obtención de documentación e información adicional sobre el objeto y características de la convocatoria:

- Dependencia: Fundación Parque Científico de Alicante
- Domicilio: ctra. de San Vicente, s/n
- Localidad y código postal: 03690 Alicante
- Teléfono: 965 909 310
- Correo electrónico: parc@ua.es

3. Procedimiento y forma de adjudicación

Concurso público de acuerdo con la Ley 14/2003, de 10 de abril, de patrimonio de la Generalitat Valenciana.

4. Plazo de cesión

La autorización tendrá un período de duración de dos años, susceptible de pròrroga por una anualidad hasta un máximo de dos, por lo que el plazo máximo no podrá exceder de cuatro años.



5. Cànon a satisfer pel concessionari

Des del moment en què siga adjudicat temporalment l'espai i formalitzat el corresponent contracte d'autorització administrativa previst en la clàusula 14 de la present convocatòria, l'empresa o entitat haurà de fer front mensualment a:

a) Cànon mensual que apareix en la següent taula vinculat a cada dependència (IVA exclòs).

Dependència	Superfície (m ²)	Preus (€/m ² /mes)	Quantia mensual total (€)
Codis SIGUA: 0204PB064 0204PB075	97,86 m ²	5,5	538,23 €

El cànon convingut podrà ser objecte de revisions anuals a tenor dels increments o disminucions que experimenten els Preus Públics segons el pressupost que aprobe la Universitat per a cada exercici, o segons l'acord de revisió de taxes que, sobre aquest tema, s'adopte pel Consell Social.

6. Obligacions del concessionari

– Pagament del cànon, així com dels impostos, taxes i altres tributs que siguen obligatoris per a l'exercici de l'activitat.

– Mantenir en bon estat les dependències l'ús i l'ocupació de les quals es concedeix i, concloua l'ocupació, deixar-les lliures i en estat de neteja i adequada conservació.

– Contractar una pòlissa d'assegurances amb la finalitat d'assegurar els danys de tota mena que es puguen produir en els béns objecte de concessió, així com a tercers, durant la vigència d'aquesta. Això és, haurà de contractar una assegurança de danys materials i un altre de responsabilitat civil.

– Ocupar i fer ús efectiu i exclusiu de les dependències adjudicades, sense possibilitat de cedir-les o transmetre-les a tercers ni total ni parcialment.

– Destinar les dependències exclusivament a activitats relacionades amb les pròpies de la FPCA i al desenvolupament del seu objecte social.

– Obtenir pel seu compte totes les autoritzacions administratives i llicències que foren necessàries per a la realització de la seua activitat. Així com satisfer els tributs que puguen correspondre-li.

– Complir amb les obligacions de tot ordre que li siguen imposades per la legislació vigent.

7. Obres i instal·lacions

Queda prohibida la realització d'obres de caràcter permanent o instal·lacions fixes o que consistisquen en estacionament de materials o instal·lacions de caràcter accessori i no permanent en les dependències objecte d'autorització.

A aquest efecte, no tindran consideració d'obres de caràcter permanent les d'adequació i manteniment de l'immoble per a l'ús al qual es destine.

8. Facultats que es reserva l'òrgan convocant

La Universitat d'Alacant es reservarà la facultat d'inspeccionar en qualsevol moment els béns objecte d'autorització administrativa per a comprovar que són usats d'acord amb els termes establits en el seu atorgament.

9. Garanties a exigir

Com a garantia del compliment de les seues obligacions, els concessionaris hauran de constituir, lliurar i mantenir en vigor durant el període de vigència de la concessió i per un import equivalent al cànon corresponent a tres mensualitats, aval bancari de pagament a primer requeriment o depòsit en efectiu en favor de la Universitat d'Alacant.

10. Requisits per a participar en la convocatòria

– Estar vinculat a la Fundació Parc Científic d'Alacant en la modalitat 1 o 2. Per a complir amb aquest requisit, s'exigirà que l'empresa o entitat estiga vinculada a la Fundació Parc Científic d'Alacant en el moment de la resolució de la present convocatòria.

– Realitzar una activitat empresarial innovadora.

5. Canon a satisfacer por el concesionario

Desde el momento en que sea adjudicado temporalmente el espacio y formalizado el correspondiente contrato de autorización administrativa previsto en la cláusula 14 de la presente convocatoria, la empresa o entidad deberá hacer frente mensualmente a:

Canon mensual que aparece en la siguiente tabla vinculado a cada dependencia (IVA excluido).

Dependencia	Superficie (m ²)	Precios (€/m ² /mes)	Cuantía mensual total (€)
Códigos SIGUA: 0204PB064 0204PB075	97,86 m ²	5,5	538,23 €

El canon convenido podrá ser objeto de revisiones anuales a tenor de los incrementos o disminuciones que experimenten los precios públicos según el presupuesto que apruebe la Universidad para cada ejercicio, o según el acuerdo de revisión de tasas que, al respecto, se adopte por el Consejo Social.

6. Obligaciones del concesionario

– Pago del canon, así como de los impuestos, tasas y demás tributos que sean obligatorios para el ejercicio de la actividad.

– Mantener en buen estado las dependencias cuyo uso y ocupación se concede y, concluida la ocupación, dejarlas libres y en estado de limpieza y adecuada conservación.

– Contratar una póliza de seguros con la finalidad de asegurar los daños de todo tipo que se puedan producir en los bienes objeto de concesión, así como a terceros, durante la vigencia de esta. Esto es, tendrá que contratar un seguro de daños materiales y otro de responsabilidad civil.

– Ocupar y hacer uso efectivo y exclusivo de las dependencias adjudicadas, sin posibilidad de cederlas o transmitir las a terceros ni total ni parcialmente.

– Destinar las dependencias exclusivament a actividades relacionadas con las propias de la FPCA y al desarrollo de su objeto social.

– Obtener por su cuenta todas las autorizaciones administrativas y licencias que fueran necesarias para la realización de su actividad. Así como satisfacer los tributos que puedan corresponderle.

– Cumplir con las obligaciones de todo orden que le sean impuestas por la legislación vigente.

7. Obras e instalaciones

Queda prohibida la realización de obras de carácter permanente o instalaciones fijas o que consistan en estacionamiento de materiales o instalaciones de carácter accesorio y no permanente en las dependencias objeto de autorización.

A estos efectos, no tendrán consideración de obras de carácter permanente las de adecuación y mantenimiento del inmueble para el uso al que se destine.

8. Facultades que se reserva el órgano convocante

La Universidad de Alicante se reservará la facultad de inspeccionar en cualquier momento los bienes objeto de autorización administrativa para comprobar que son usados de acuerdo con los términos establecidos en su otorgamiento.

9. Garantías a exigir

Como garantía del cumplimiento de sus obligaciones, los concesionarios deberán constituir, entregar y mantener en vigor durante el periodo de vigencia de la concesión y por un importe equivalente al canon correspondiente a tres mensualidades, aval bancario de pago a primer requerimiento o depósito en efectivo en favor de la Universidad de Alicante.

10. Requisitos para participar en la convocatoria

– Estar vinculado a la Fundación Parque Científico de Alicante en la modalidad 1 o 2. Para cumplir con este requisito, se exigirá que la empresa o entidad esté vinculada a la Fundación Parque Científico de Alicante en el momento de la resolución de la presente convocatoria.

– Realizar una actividad empresarial innovadora.



– Trobar-se al corrent de totes les seues obligacions amb la Universitat d'Alacant i amb la Fundació Parc Científic d'Alacant.

– Estar al corrent en les seues obligacions fiscals i de Seguretat Social.

Serà motiu d'exclusió del procediment de selecció les sol·licituds que provenen d'empreses o entitats que tinguen qualsevol tipus de deute pendent amb la Universitat d'Alacant, o bé, no es troben al corrent del pagament de les seues obligacions fiscals, laborals o de Seguretat Social, o bé, es troben en situació de concurs de creditors.

Per a la justificació d'estar al corrent d'aquestes obligacions, juntament amb la sol·licitud hauran de presentar un certificat de l'Agència Estatal d'Administració Tributària i de la Seguretat Social, així com una declaració jurada del sol·licitant indicant que compleix amb les obligacions esmentades en el paràgraf anterior.

11. Presentació de sol·licituds

La documentació a presentar per les empreses o entitats consistirà en l'imprès de sol·licitud d'acord amb el model inclòs com a annex 2 de la present convocatòria, disponible en format electrònic en <https://pca.ua.es/>, signat pel representant legal, un certificat de l'Agència Estatal d'Administració Tributària i de la Seguretat Social i una declaració jurada del sol·licitant indicant el compliment de les restants obligacions especificades en el punt 10 de la convocatòria.

El termini de presentació de sol·licituds serà de quinze dies naturals a comptar des de la publicació de la present convocatòria en el *Diari Oficial de la Generalitat Valenciana*. Les empreses o entitats interessades hauran de dirigir la seua sol·licitud segons el model inclòs en l'annex 2, a l'atenció de la Fundació Parc Científic d'Alacant a través del registre de la Fundació Parc Científic d'Alacant, situat en l'edifici Nous Instituts, Parc Científic d'Alacant 03005, (Alacant).

En el cas que concórreguen a l'oferta dues o més empreses o entitats, tindrà preferència aquella empresa o entitat que no ocupe cap espai en el moment de la publicació de la convocatòria.

En el cas de concórrer dos o més empreses o entitats que ja estiguen ocupant totes dues un o més espais, tindrà preferència aquella que menys espais ocupe. En cas d'igualtat en l'ocupació d'espais, s'atendrà la motivació de la necessitat dels espais que l'empresa o entitat haja descrit en el formulari de sol·licitud.

12. Criteris de valoració de sol·licituds

– Volum de negoci de l'empresa o entitat sol·licitant en 2020. (10 punts).

L'empresa o entitat sol·licitant amb major facturació rebrà la màxima puntuació i a la resta se li assignarà la puntuació proporcionalment.

– Inversió en I+D en 2020. (10 punts).

L'empresa o entitat sol·licitant amb major inversió en I+D rebrà la màxima puntuació i a la resta se li assignarà la puntuació proporcionalment.

– Nombre de doctors que formen part de la seua plantilla (15 punts).

Per cada doctor en plantilla s'assignaran 5 punts, fins a un màxim de 15.

– Fons captats per l'empresa o entitat en convocatòries tant públiques com privades amb caràcter competitiu en 2020. (10 punts).

L'empresa o entitat sol·licitant amb majors recursos captats rebrà la màxima puntuació i a la resta se li assignarà la puntuació proporcionalment.

– Nombre d'estudiants de la Universitat d'Alacant amb pràctiques en l'empresa o entitat (5 punts).

Per cada estudiant en pràctiques s'assignaran 2,5 punts fins a un màxim de 5 punts.

– Període de vinculació de l'empresa o entitat a la Fundació Parc Científic d'Alacant de la Comunitat Valenciana (10 punts).

A raó de 0,4 punts per mes complet de vinculació a la FPCA fins a un màxim de 10 punts.

– Ser EBT de la Universitat d'Alacant (10 punts).

– Adecuació als interessos generals i estratègics de la FPCA (30 punts).

– Encontrarse al corriente de todas sus obligaciones con la Universidad de Alicante y con la Fundación Parque Científico de Alicante.

– Estar al corriente en sus obligaciones fiscales y de Seguridad Social.

Será motivo de exclusión del procedimiento de selección las solicitudes que provengan de empresas o entidades que tengan cualquier tipo de deuda pendiente con la Universidad de Alicante, o bien, no se encuentren al corriente del pago de sus obligaciones fiscales, laborales o de Seguridad Social, o bien, se encuentren en situación de concurso de acreedores.

Para la justificación de estar al corriente de estas obligaciones, junto con la solicitud deberán presentar un certificado de la Agencia Estatal de Administración Tributaria y de la Seguridad Social, así como una declaración jurada del solicitante indicando que cumple con las obligaciones mencionadas en el párrafo anterior.

11. Presentación de solicitudes

La documentación a presentar por las empresas o entidades consistirá en el impreso de solicitud de acuerdo con el modelo incluido como anexo 2 de la presente convocatoria, disponible en formato electrónico en <https://pca.ua.es/>, firmado por el representante legal, un certificado de la Agencia Estatal de Administración Tributaria y de la Seguridad Social y una declaración jurada del solicitante indicando el cumplimiento de las restantes obligaciones especificadas en el punto 10 de la convocatoria.

El plazo de presentación de solicitudes será de quince días naturales a contar desde la publicación de la presente convocatoria en el *Diari Oficial de la Generalitat Valenciana*. Las empresas o entidades interesadas deberán dirigir su solicitud según el modelo incluido en el anexo 2, a la atención de la Fundación Parque Científico de Alicante a través del registro de la Fundación Parque Científico de Alicante, sito en el edificio Nuevos Institutos, Parque Científico de Alicante 03005, (Alicante).

En el supuesto de que concurren a la oferta dos o más empresas o entidades, tendrá preferencia aquella empresa o entidad que no ocupe ningún espacio en el momento de la publicación de la convocatoria.

En el caso de concurrir dos o más empresas o entidades que ya estén ocupando ambas uno o más espacios, tendrá preferencia aquella que menos espacios ocupe. En caso de igualdad en la ocupación de espacios, se atenderá a la motivación de la necesidad de los espacios que la empresa o entidad haya descrito en el formulario de solicitud.

12. Criterios de valoración de solicitudes

– Volumen de negocio de la empresa o entidad solicitante en 2020. (10 puntos).

La empresa o entidad solicitante con mayor facturación recibirá la máxima puntuación y al resto se le asignará la puntuación proporcionalmente.

– Inversión en I+D en 2020. (10 puntos).

La empresa o entidad solicitante con mayor inversión en I+D recibirá la máxima puntuación y al resto se le asignará la puntuación proporcionalmente.

– Número de doctores que forman parte de su plantilla (15 puntos).

Por cada doctor en plantilla se asignarán 5 puntos, hasta un máximo de 15.

– Fondos captados por la empresa o entidad en convocatorias tanto públicas como privadas con carácter competitivo en 2020. (10 puntos).

La empresa o entidad solicitante con mayores recursos captados recibirá la máxima puntuación y al resto se le asignará la puntuación proporcionalmente.

– Número de estudiantes de la Universidad de Alicante con prácticas en la empresa o entidad (5 puntos).

Por cada estudiante en prácticas se asignarán 2,5 puntos hasta un máximo de 5 puntos.

– Período de vinculación de la empresa o entidad a la Fundación Parque Científico de Alicante de la Comunitat Valenciana (10 puntos).

A razón de 0,4 puntos por mes completo de vinculación a la FPCA hasta un máximo de 10 puntos.

– Ser EBT de la Universidad de Alicante (10 puntos).

– Adecuación a los intereses generales y estratégicos de la FPCA (30 puntos).

13. Avaluació i resolució

Les sol·licituds rebudes seran objecte d'una avaluació per part d'una comissió integrada pels següents patrons de la Fundació Parc Científic d'Alacant:

- Presidenta: M.^a Jesús Pastor Llorca, vicerectora de la Universitat d'Alacant amb competències en Transferència i Innovació.
- Secretària: Esther Algarra Prats, secretària general de la Universitat d'Alacant.
- Vocal: Francesc Vañó Beneyto, gerent de la Universitat d'Alacant.

Transcorregut el termini de presentació de sol·licituds, la comissió publicarà en la pàgina web de la FPCA (<https://pca.ua.es>) la llista provisional d'empreses o entitats admeses d'acord amb els requisits establits en el punt 10 d'aquesta convocatòria, així com les sol·licituds excloses expressant la causa. Els exclosos comptaran amb un termini de cinc dies hàbils des de la data de la publicació per a realitzar les seues alegacions, després dels quals la comissió farà pública la llista definitiva d'empreses o entitats admeses. En cas que no hi haguera sol·licituds excloses, no seria necessari el transcurs d'aquest termini d'alegacions.

D'acord amb els criteris de valoració establits en el punt 12 d'aquesta convocatòria, la comissió realitzarà la valoració de les sol·licituds i amb ella elaborarà i publicarà un llistat proposant l'adjudicació a les empreses o entitats millor valorades en funció dels espais als quals opten. Contra aquesta valoració, els interessats podran formular reclamació davant la comissió en el termini de cinc dies hàbils.

Una vegada resoltes les reclamacions, la comissió farà públic el llistat amb les puntuacions definitives atorgades a cada empresa o entitat. Sobre la base d'això, la comissió remetrà la proposta d'adjudicació a la Universitat d'Alacant, que serà l'encarregada de dictar resolució acordant l'adjudicació dels espais a les empreses o entitats amb major puntuació d'acord amb els espais sol·licitats.

La comissió estarà facultada per a sol·licitar que s'acredite fehacientment i es pugua requerir la presentació de la documentació original del ja presentat o indicat en la sol·licitud.

Les empreses o entitats que, malgrat complir els requisits d'admissió, no puguen ser adjudicatàries de l'espai contemplat en aquesta convocatòria a causa de la falta de disponibilitat, seran incloses en una llista d'espera d'acord amb la valoració de la comissió per a ser anomenades en cas que es produïsquen vacants o renúncies.

Totes les resolucions de les referides en el present article, es faran públiques mitjançant la seua inserció en la pàgina web de la FPCA <https://pca.ua.es>.

14. Ocupació temporal d'espais

L'empresa o entitat que resulte adjudicatària en la present convocatòria de l'espai ofert haurà de formalitzar el contracte corresponent a l'ús de l'espai en el termini de quinze dies naturals i ocupar aquest espai en un termini màxim de 30 dies naturals comptats a partir de la publicació de la resolució.

En cas d'incompliment, s'entendrà que l'empresa o entitat adjudicatària renúncia a l'adjudicació i, per tant, l'espai serà adjudicat a la següent empresa o entitat amb millor puntuació en l'avaluació realitzada per la comissió, a la qual seran aplicable les mateixes condicions.

Si després del procés d'adjudicació de l'ocupació temporal queden espais disponibles, es procedirà a adjudicar aquests en l'ordre de la llista d'espera.

15. Confidencialitat

La Fundació Parc Científic d'Alacant i la Comissió es comprometen a no difondre, sota cap aspecte, les informacions a les quals hagen pogut tenir accés en el desenvolupament de la present convocatòria, sempre que aqueixes informacions no siguin de domini públic.

16. Causes d'extinció de la concessió

- Mutuo acord de les parts.
- Falta de pagament del cànon estipulat o qualsevol altre incompliment greu de les obligacions del titular de la concessió, declarats per l'òrgan que la va atorgar.

13. Evaluación y resolución

Las solicitudes recibidas serán objeto de una evaluación por parte de una comisión integrada por los siguientes patronos de la Fundación Parque Científico de Alicante:

- Presidenta: M.^a Jesús Pastor Llorca, vicerectora de la Universidad de Alicante con competencias en Transferencia e Innovación.
- Secretaria: Esther Algarra Prats, secretaria general de la Universidad de Alicante.
- Vocal: Francesc Vañó Beneyto, gerente de la Universidad de Alicante.

Transcurrido el plazo de presentación de solicitudes, la comisión publicará en la página web de la FPCA (<https://pca.ua.es>) la lista provisional de empresas o entidades admitidas de acuerdo con los requisitos establecidos en el punto 10 de esta convocatoria, así como las solicitudes excluidas expresando la causa. Los excluidos contarán con un plazo de cinco días hábiles desde la fecha de la publicación para realizar sus alegaciones, tras los cuales la comisión hará pública la lista definitiva de empresas o entidades admitidas. En caso de que no hubiera solicitudes excluidas, no sería necesario el transcurso de dicho plazo de alegaciones.

De acuerdo con los criterios de valoración establecidos en el punto 12 de esta convocatoria, la comisión realizará la valoración de las solicitudes y con ella elaborará y publicará un listado proponiendo la adjudicación a las empresas o entidades mejor valoradas en función de los espacios a los que opten. Contra dicha valoración, los interesados podrán formular reclamación ante la comisión en el plazo de cinco días hábiles.

Una vez resueltas las reclamaciones, la comisión hará público el listado con las puntuaciones definitivas otorgadas a cada empresa o entidad. En base a ello, la comisión remitirá la propuesta de adjudicación a la Universidad de Alicante, que será la encargada de dictar resolución acordando la adjudicación de los espacios a las empresas o entidades con mayor puntuación de acuerdo a los espacios solicitados.

La comisión estará facultada para solicitar que se acredite fehacientemente y se pueda requerir la presentación de la documentación original de lo ya presentado o indicado en la solicitud.

Las empresas o entidades que, pese a cumplir los requisitos de admisión, no puedan ser adjudicatarias del espacio contemplado en esta convocatoria debido a la falta de disponibilidad, serán incluidas en una lista de espera de acuerdo con la valoración de la comisión para ser llamadas en caso de que se produzcan vacantes o renuncias.

Todas las resoluciones de las referidas en el presente artículo, se harán públicas mediante su inserción en la página web de la FPCA <https://pca.ua.es>.

14. Ocupación temporal de espacios

La empresa o entidad que resulte adjudicataria en la presente convocatoria del espacio ofertado deberá formalizar el contrato correspondiente al uso del espacio en el plazo de quince días naturales y ocupar dicho espacio en un plazo máximo de treinta días naturales contados a partir de la publicación de la resolución.

En caso de incumplimiento, se entenderá que la empresa o entidad adjudicataria renuncia a la adjudicación y, por lo tanto, el espacio será adjudicado a la siguiente empresa o entidad con mejor puntuación en la evaluación realizada por la comisión, a la que serán de aplicación las mismas condiciones.

Si tras el proceso de adjudicación de la ocupación temporal quedan espacios disponibles, se procederá a adjudicar estos en el orden de la lista de espera.

15. Confidencialidad

La Fundación Parque Científico de Alicante y la comisión se comprometen a no difundir, bajo ningún aspecto, las informaciones a las que hayan podido tener acceso en el desarrollo de la presente convocatoria, siempre que esas informaciones no sean de dominio público.

16. Causas de extinción de la concesión

- Mutuo acuerdo de las partes.
- Falta de pago del canon estipulado o cualquier otro incumplimiento grave de las obligaciones del titular de la concesión, declarados por el órgano que la otorgó.

- Falta de pagament per serveis prestats per la Universitat d'Alacant a l'empresa o entitat.
- Venciment del termini estipulat.
- Incumpliment sobrevingut dels requisits d'accés establits en el punt 10 d'aquesta convocatòria.

17. Recursos

Contra la present convocatòria i les seues bases, que són definitives en via administrativa, així com contra la resolució de la Universitat d'Alacant per la qual es resolga i s'acorde l'adjudicació dels espais a les empreses o entitats seleccionades podran els interessats interposar recurs contenciós administratiu en el termini de dos mesos comptats a partir de l'endemà de la seua publicació en la pàgina web <https://pca.ua.es>.

Alacant, 27 de setembre de 2021. – La rectora: Amparo Navarro Faure.

- Falta de pago por servicios prestados por la Universidad de Alicante a la empresa o entidad.
- Vencimiento del plazo estipulado.
- Incumplimiento sobrevenido de los requisitos de acceso establecidos en el punto 10 de esta convocatoria.

17. Recursos

Contra la presente convocatoria y sus bases, que son definitivas en vía administrativa, así como contra la resolución de la Universidad de Alicante por la que se resuelva y se acuerde la adjudicación del espacio a la empresa o entidad seleccionada podrán los interesados interponer recurso contencioso-administrativo en el plazo de dos meses contados a partir del día siguiente al de su publicación en la página web <https://pca.ua.es>.

Alicante, 27 de septiembre de 2021. – La rectora: Amparo Navarro Faure.

ANNEX I

Pla de la dependència de l'edifici de Nous Instituts

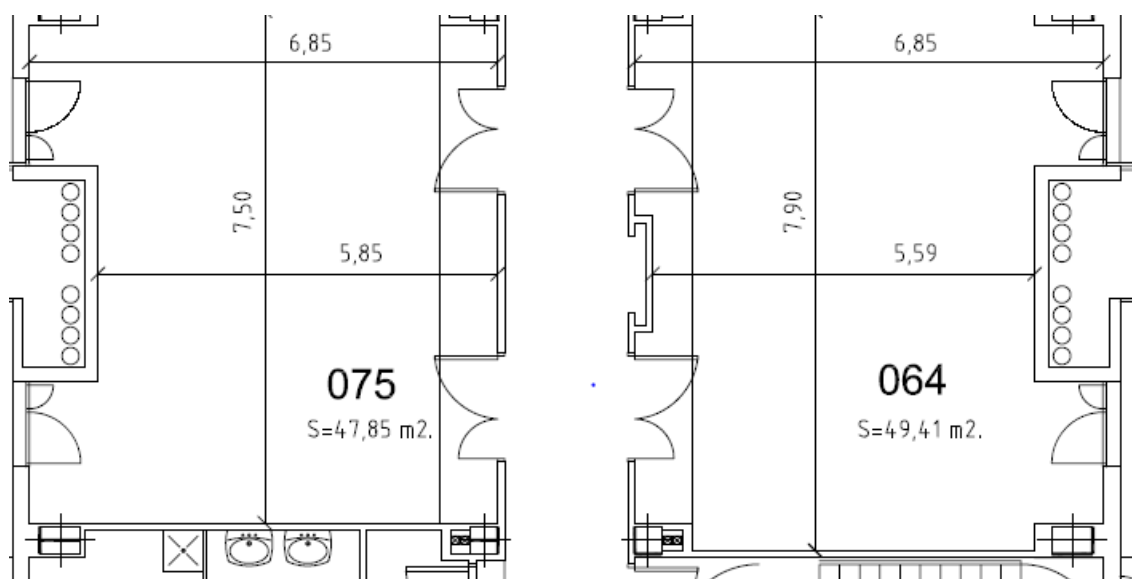

ANNEX II
Imprès de Sol·licitud

A L'ATENCIÓ DEL COMITÈ EXECUTIU DE LA FUNDACIÓ PARC CIENTÍFIC D'ALACANT
--

DADES DE L'ENTITAT SOL·LICITANT	
Nom de l'Entitat:	
CIF:	
Representant Legal:	
Càrrec:	
Telèfon/fax:	
Correu electrònic:	
Adreça postal completa:	
Superfície sol·licitada:	0204PB064 97,86 m ² 0204PB075
Signatura del representant legal i segell de l'entitat:	

1.- PRESENTACIÓ DE L'ENTITAT

(Descripció de l'entitat sol·licitant; nom, objecte social, nombre d'empleats, línies d'actuació...)

2.- ACTIVITAT A DESENVOLUPAR EN EL PCA

(Descripció d'activitats que preveu desenvolupar en PCA; descripció, en el seu cas, de l'equipament que es requereix instal·lar)

3.- CRITERIS DE VALORACIÓ DE SOL·LICITUDS

- Volum de negoci de l'empresa o entitat sol·licitant en 2020.
- Inversió en I+D en 2020.
- Nombre de doctors que formen part de la plantilla en 2020.
- Fons captats per l'empresa o entitat en convocatòries tant públiques com privades amb caràcter competitiu.
- Nombre d'estudiants de la Universitat d'Alacant amb pràctiques en l'empresa o entitat.
- Període de vinculació de l'empresa o entitat. a la Fundació Parc Científic d'Alacant.
- Ser EBT de la Universitat d'Alacant.
- Projectes d'I+D desenvolupats en l'últim exercici; percentatge d'inversió sobre facturació de l'empresa o entitat.
- Col·laboració amb el Parc Científic d'Alacant en els últims tres anys: projectes de fi de carrera, becaris, convenis i contractes d'I+D+i...
- Proposta concreta d'activitats futures que requerisquen la col·laboració amb el Parc Científic d'Alacant.
- Previsió de creació d'ocupació, amb preferència de graduats del Parc Científic d'Alacant.

4.- ALTRES CONSIDERACIONS

Altres consideracions de rellevància per a l'avaluació de la sol·licitud.

ANEXO I

Plano de la dependencia del edificio de Nuevos Institutos

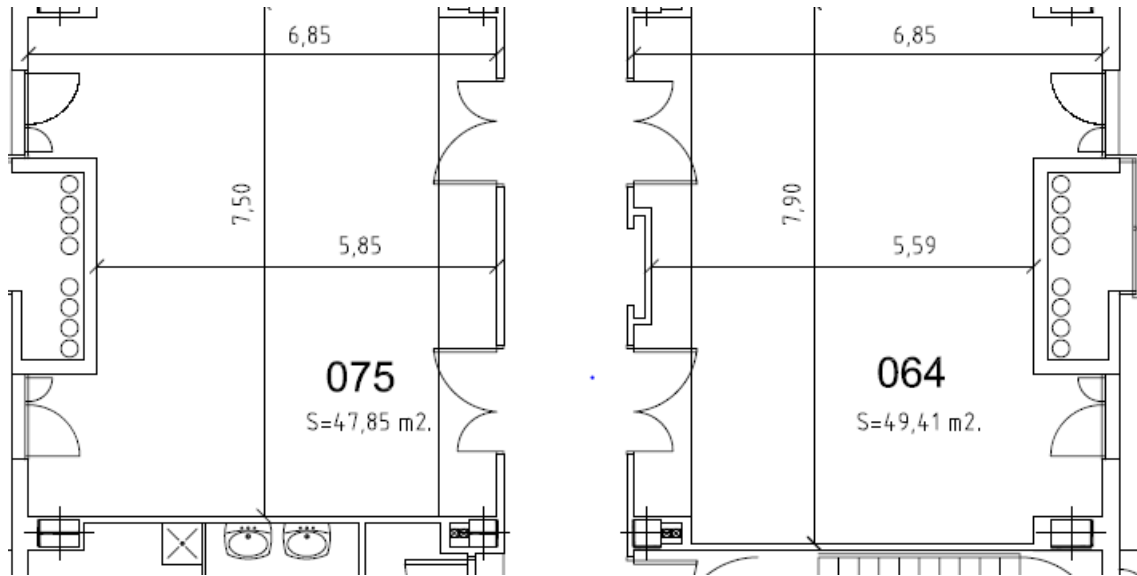

ANEXO II
Impreso de Solicitud

**A LA ATENCIÓN DEL COMITÉ EJECUTIVO DE LA FUNDACIÓN PARQUE
CIENTÍFICO DE ALICANTE**

DATOS DE LA ENTIDAD SOLICITANTE	
Nombre de la Entidad:	
CIF:	
Representante Legal:	
Cargo:	
Teléfono/fax:	
Correo electrónico:	
Dirección postal completa:	
Superficie solicitada:	0204PB064 97,86 m ² 0204PB075
Firma del representante legal y sello de la entidad:	

1.- PRESENTACIÓN DE LA ENTIDAD

(Descripción de la entidad solicitante; nombre, objeto social, número de empleados, líneas de actuación...)

2.- ACTIVIDAD A DESARROLLAR EN EL PCA

(Descripción de actividades que prevé desarrollar en PCA; descripción, en su caso, del equipamiento que se precisa instalar)

3.- CRITERIOS DE VALORACIÓN DE SOLICITUDES

- Volumen de negocio de la empresa o entidad solicitante en 2020.
- Inversión en I+D en 2020.
- Número de doctores que forman parte de la plantilla en 2020.
- Fondos captados por la empresa o entidad en convocatorias tanto públicas como privadas con carácter competitivo.
- Número de estudiantes de la Universidad de Alicante con prácticas en la empresa o entidad.
- Periodo de vinculación de la empresa o entidad. a la Fundación Parque Científico de Alicante.
- Ser EBT de la Universidad de Alicante.
- Proyectos de I+D desarrollados en el último ejercicio; porcentaje de inversión sobre facturación de la empresa o entidad.
- Colaboración con el Parque Científico de Alicante en los últimos tres años: proyectos de fin de carrera, becarios, convenios y contratos de I+D+i...
- Propuesta concreta de actividades futuras que requieran la colaboración con el Parque Científico de Alicante.
- Previsión de creación de empleo, con preferencia de graduados del Parque Científico de Alicante.

4.- OTRAS CONSIDERACIONES

Otras consideraciones de relevancia para la evaluación de la solicitud.